

平成23年度 関東高等学校ソフトテニス大会茨城県南地区予選会

平成23年4月21日

牛久運動公園テニスコート

【男子個人の部】

<推薦> 佐藤孝・嶋田 (東牛久) 大竹・赤谷 (霞ヶ浦) 有賀・松金 (土浦三) 奥田・中島 (土浦三)

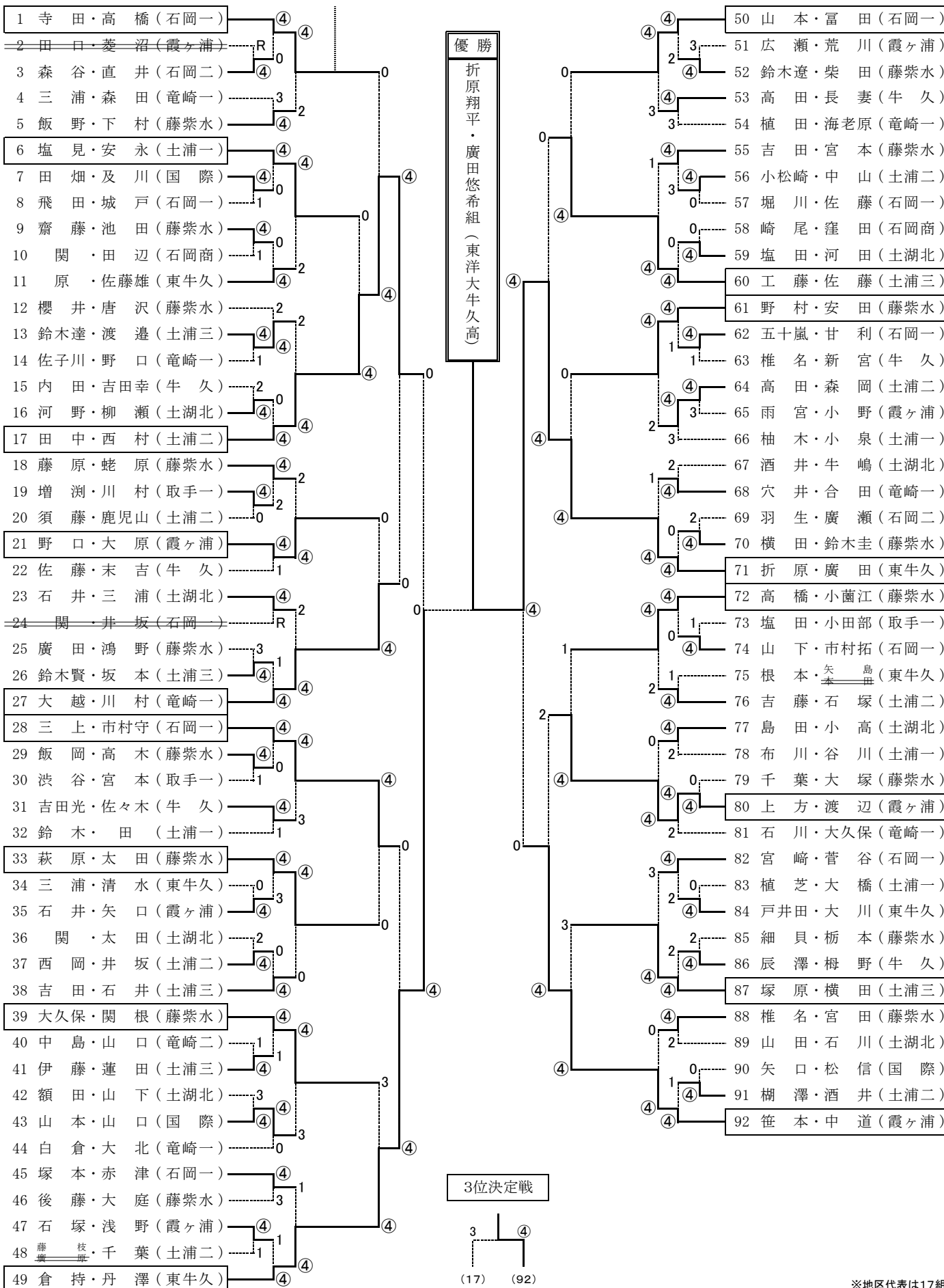

平成23年度 関東高等学校ソフトテニス大会茨城県南地区予選会

平成23年4月23日

牛久市総合運動公園テニスコート

【男子団体の部】

<推薦> 東洋大牛久高 土浦三高 霞ヶ浦高

ー予選リーグー

A	1	2	3	勝 敗	順位
1 竜ヶ崎一		1 $\begin{bmatrix} \textcircled{4}-1 \\ 0-\textcircled{4} \\ 2-\textcircled{4} \end{bmatrix}$ ②	② $\begin{bmatrix} \textcircled{4}-1 \\ 1-\textcircled{4} \\ \textcircled{4}-1 \end{bmatrix}$ 1	1 = 1	1
2 牛 久	② $\begin{bmatrix} 1-\textcircled{4} \\ \textcircled{4}-0 \\ \textcircled{4}-2 \end{bmatrix}$ 1		1 $\begin{bmatrix} 1-\textcircled{4} \\ \textcircled{4}-0 \\ 0-\textcircled{4} \end{bmatrix}$ ②	1 = 1	3
3 土浦湖北	1 $\begin{bmatrix} 1-\textcircled{4} \\ \textcircled{4}-1 \\ 1-\textcircled{4} \end{bmatrix}$ ②	② $\begin{bmatrix} \textcircled{4}-1 \\ 0-\textcircled{4} \\ \textcircled{4}-0 \end{bmatrix}$ 1		1 = 1	2

B	4	5	6	勝 敗	順位
4 藤代紫水		③ $\begin{bmatrix} \textcircled{4}-0 \\ \textcircled{4}-3 \\ \textcircled{4}-2 \end{bmatrix}$ 0	③ $\begin{bmatrix} \textcircled{4}-3 \\ \textcircled{4}-2 \\ \textcircled{4}-2 \end{bmatrix}$ 0	3 = 0	1
5 土浦日大	0 $\begin{bmatrix} 0-\textcircled{4} \\ 3-\textcircled{4} \\ 2-\textcircled{4} \end{bmatrix}$ ③		1 $\begin{bmatrix} 1-\textcircled{4} \\ 1-\textcircled{4} \\ \textcircled{4}-3 \end{bmatrix}$ ②	0 = 2	3
6 土 浦 二	1 $\begin{bmatrix} \textcircled{4}-3 \\ 2-\textcircled{4} \\ 2-\textcircled{4} \end{bmatrix}$ ②	② $\begin{bmatrix} \textcircled{4}-1 \\ \textcircled{4}-1 \\ 3-\textcircled{4} \end{bmatrix}$ 1		1 = 1	2

C	7	8	9	10	勝 敗	順位
7 石 岡 一		③ $\begin{bmatrix} \textcircled{4}-0 \\ \textcircled{4}-2 \\ \textcircled{4}-0 \end{bmatrix}$ 0	② $\begin{bmatrix} 2-\textcircled{4} \\ \textcircled{4}-0 \\ \textcircled{4}-2 \end{bmatrix}$ 1	② $\begin{bmatrix} \textcircled{4}-1 \\ 3-\textcircled{4} \\ \textcircled{4}-0 \end{bmatrix}$ 1	3 = 0	1
8 取 手 一	0 $\begin{bmatrix} 0-\textcircled{4} \\ 2-\textcircled{4} \\ 0-\textcircled{4} \end{bmatrix}$ ③		1 $\begin{bmatrix} 0-\textcircled{4} \\ \textcircled{4}-3 \\ 0-\textcircled{4} \end{bmatrix}$ ②	0 $\begin{bmatrix} 1-\textcircled{4} \\ 1-\textcircled{4} \\ 0-\textcircled{4} \end{bmatrix}$ ③	0 = 3	4
9 国 際	1 $\begin{bmatrix} \textcircled{4}-2 \\ 0-\textcircled{4} \\ 2-\textcircled{4} \end{bmatrix}$ ②	② $\begin{bmatrix} \textcircled{4}-0 \\ 3-\textcircled{4} \\ \textcircled{4}-0 \end{bmatrix}$ 1		1 $\begin{bmatrix} 0-\textcircled{4} \\ \textcircled{4}-3 \\ 3-\textcircled{4} \end{bmatrix}$ ②	1 = 2	3
10 土 浦 一	1 $\begin{bmatrix} 1-\textcircled{4} \\ \textcircled{4}-3 \\ 0-\textcircled{4} \end{bmatrix}$ ②	③ $\begin{bmatrix} \textcircled{4}-1 \\ \textcircled{4}-1 \\ \textcircled{4}-0 \end{bmatrix}$ 0	② $\begin{bmatrix} \textcircled{4}-0 \\ 3-\textcircled{4} \\ \textcircled{4}-3 \end{bmatrix}$ 1		2 = 1	2

ー決勝トーナメントー

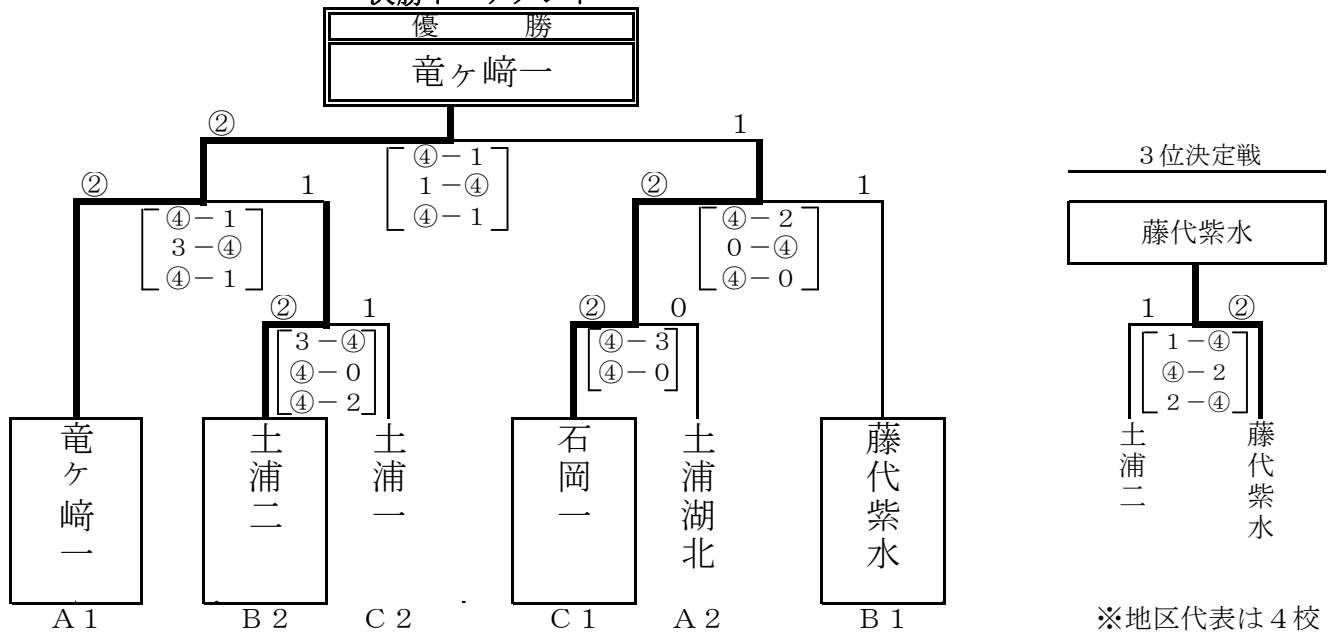

※地区代表は4校

平成23年度 関東高等学校ソフトテニス大会 県南地区予選会

平成23年4月24日

東洋大学附属牛久高等学校テニスコート

【女子個人の部】

<推薦> 明星・松本組(土浦二) / 箱根・大澤組 武藤・磯原組 鈴木・早川組 高津・深野組(土浦三)
 加藤・野口組 彌本・彌本組(取手一) / 石田・石川組 吉川・中村組(国際) / 和田・渡辺組(東牛久)

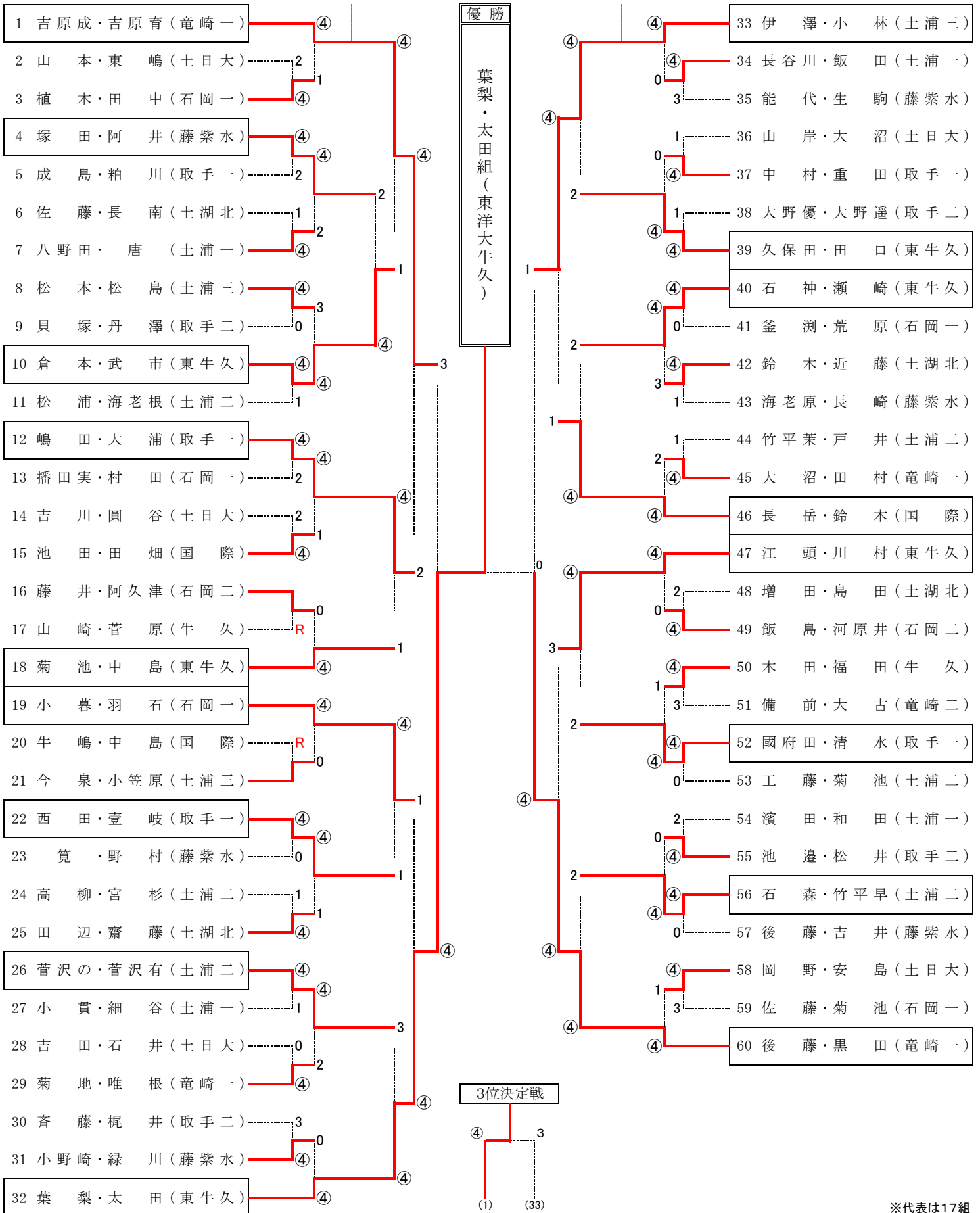

※代表は17組

平成23年度 関東高等学校ソフトテニス大会県南地区予選会

平成23年4月26日

牛久総合運動公園テニスコート

【女子団体の部】

<推薦> 取手第一・土浦第三・東洋大牛久・土浦第二

予選リーグ

Aブロック		国 際			取手二			土浦湖北			藤代紫水			勝敗	順位			
①	国 際	/			③	4-1 4-2 4-3	0	③	4-3 4-0 4-3	0	③	4-0 4-0 4-0	0	3 = 0	1			
②	取手二				0	1-4 2-4 3-4	③	/			③	4-2 4-1 4-3	0	②	1-4 4-0 4-2	1	2 = 1	2
③	土浦湖北				0	3-4 0-4 3-4	③				0	2-4 1-4 3-4	③	/			②	4-1 0-4 4-0
④	藤代紫水				0	0-4 0-4 0-4	③	1	4-1 0-4 2-4	②	1	1-4 4-0 0-4	②				/	

Bブロック		竜崎一			土日大			土浦一			石岡一			勝敗	順位			
①	竜ヶ崎一	/			③	4-0 4-0 4-1	0	③	4-0 4-1 4-0	0	③	4-0 4-1 4-0	0	3 = 0	1			
②	土浦日大				0	0-4 0-4 1-4	③	/			1	3-4 0-4 4-2	②	1	0-4 0-4 4-2	②	0 = 3	4
③	土浦一				0	0-4 1-4 0-4	③				②	4-3 4-0 2-4	1	/			0	3-4 0-4 2-4
④	石岡一				0	0-4 1-4 0-4	③	②	4-0 4-0 2-4	1	③	4-3 4-0 4-2	0				/	

決勝トーナメント

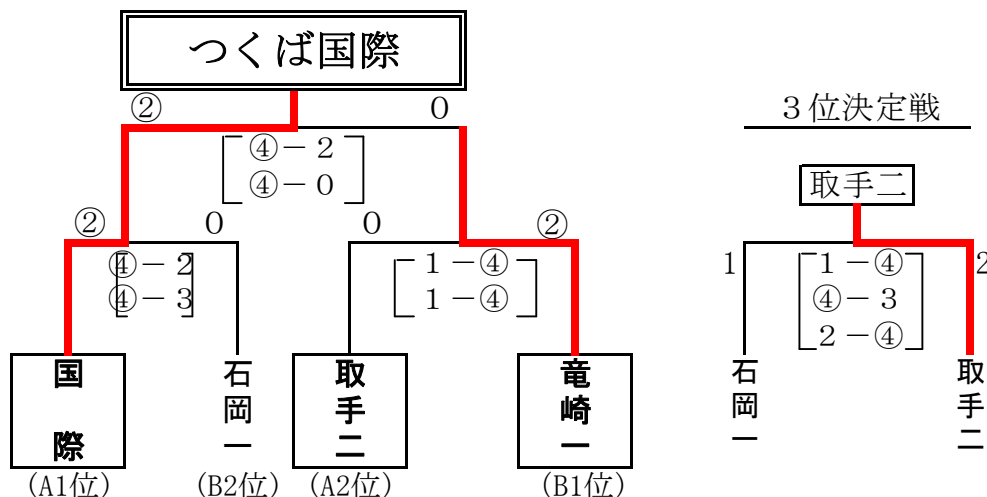

※代表は3校